

Datenblatt

Best.-Nr. und Preise: siehe Preisliste



VITOCROSSAL 300 Typ CU3

Gas-Brennwertkessel für Erdgas E und LL
Mit modulierendem MatriX-compact Gasbrenner (9 bis
66 kW),
für raumluft**abhängigen** und raumluft**unabhängigen** Betrieb

Vorteile

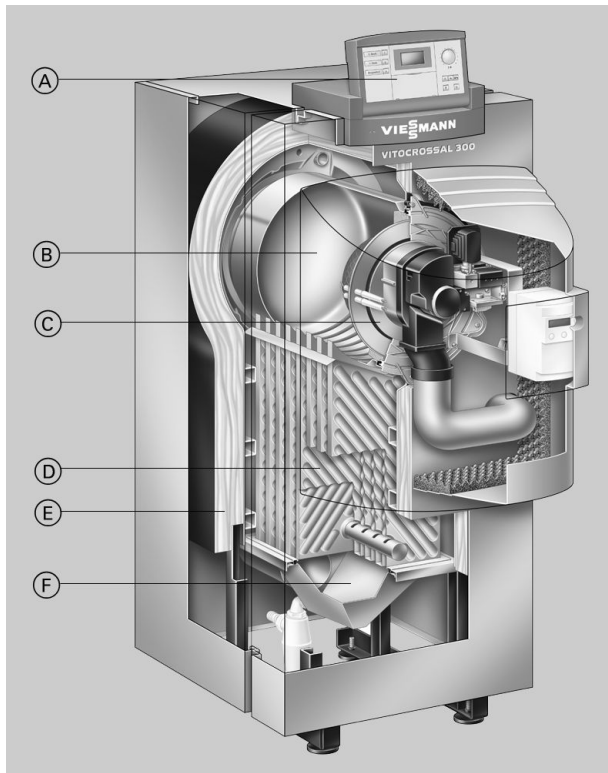

- Ⓐ Digitale Kesselkreisregelung Vitotronic
- Ⓑ Wassergekühlte Brennkammer aus Edelstahl
- Ⓒ Modulierender MatriX-compact Gasbrenner - für extrem schadstoffarme Verbrennung
- Ⓓ Inox-Crossal-Heizfläche aus Edelstahl Rostfrei
- Ⓔ Hochwirksame Wärmedämmung
- Ⓕ Abgassammler aus Edelstahl mit Kondenswasserableitung

Der Vitocrossal 300 ist ein Spitzenprodukt unter den bodenstehenden Gas-Brennwertkesseln.

Auf Grund seiner Konstruktion nutzt er die Kondensationswärme seiner Heizgase besonders intensiv aus. Besonders hervorzuheben ist die raumluftunabhängige Betriebsweise.

Damit kann der Vitocrossal 300 innerhalb der wärmegeprägten Gebäudehülle aufgestellt werden. Das bringt in der EnEV-Berechnung besondere Vorteile.

Die Inox-Crossal-Heizfläche im Vitocrossal 300 wurde mit einem weiteren Meilenstein der Viessmann Heiztechnik kombiniert: dem MatriX-compact Brenner. Das spart Heizkosten und garantiert kompromisslos minimierte Schadstoff-Emissionen – denn die sind so niedrig, dass der Vitocrossal 300 die Grenzwerte des Umweltzeichens „Blauer Engel“ deutlich unterschreitet.

Die Vorteile auf einen Blick

- Kompakte Kesselkörper mit großem Wasserinhalt und Inox-Crossal-Wärmetauscherflächen aus Edelstahl Rostfrei für effiziente Brennwertnutzung.
- Norm-Nutzungsgrad: bis 98% (H_s)/ 109% (H_i).
- Raumluftunabhängiger Betrieb.
- Senkrecht angeordnete Inox-Crossal-Heizflächen
 - für hohe Betriebssicherheit und lange Nutzungsdauer,
 - anfallendes Kondenswasser kann ungehindert abfließen,
 - keine Aufkonzentration durch Rückverdampfung des Kondenswassers,
 - verstärkter Selbstreinigungseffekt durch glatte Edelstahloberflächen.
- Mit modulierendem MatriX-compact Gasbrenner für besonders geräuscharmen und umweltschonenden Betrieb.
- Koaxiales Abgassystem 80/125 bzw. 100/150 von Vitodens einsetzbar.
- Gute Regelbarkeit und sichere Übertragung der Wärme durch weite Wasserwände und großen Wasserinhalt.
- Auch für den Betrieb in Mehrkesselanlagen geeignet.

Technische Angaben

Gas-Heizkessel, Art B und C, Kategorie I_{2ELL}

Nenn-Wärmeleistungsbereich		9 bis 27	12 bis 35	16 bis 49	22 bis 66
T _v /T _R = 50/30 °C	kW	8 bis 24	11 bis 32	15 bis 44	20 bis 60
T _v /T _R = 80/60 °C	kW				
Nenn-Wärmebelastung	kW	8 bis 25	11 bis 33	15 bis 46	21 bis 63
k-Wert der Wärmedämmung	W/m ² · K	0,5	0,5	0,5	0,5
Heizfläche	m ²	1,44	1,77	2,63	3,31
Produkt-ID-Nummer		CE-0085 BN 0570			
Gasanschlussdruck	mbar	20	20	20	20
Max. zul. Gasanschlussdruck ^{*1}	mbar	50	50	50	50
Elektrische Leistungsaufnahme (im Auslieferungszustand)	W	54	60	85	115
Gewicht Heizkessel mit Wärmedämmung und MatriX-compact Gasbrenner	kg	122	125	155	160
Inhalt Kesselwasser	Liter	51	49	86	82
Zul. Betriebsdruck	bar	3	3	3	3
Zul. Betriebstemperatur (max. Vorlauftemperatur)	°C	95	95	95	95
Anschlüsse Heizkessel					
Kesselvor- und -rücklauf	G	1½	1½	1½	1½
Entleerung	R	1	1	1	1
Abmessungen Kesselkörper					
Länge	mm	512	512	668	668
Breite	mm	570	570	570	570
Höhe	mm	1372	1372	1372	1372
Gesamtabmessungen					
Gesamtlänge a	mm	836	836	992	992
Gesamtbreite	mm	660	660	660	660
Gesamthöhe (Betrieb) mit Vitotronic 200/300 (Typ KW1, KW2 und KW3)	mm	1484	1484	1484	1484
Gesamthöhe (Betrieb) mit Vitotronic 100 (Typ GC1)	mm	1623	1623	1623	1623
– Höhe Ⓐ (Regelung in Bedienungsposition)	mm	1588	1588	1588	1588
– Höhe Ⓒ (Regelung in Wartungsposition)	mm	1918	1918	1918	1918
Lichte Weite der Leitung zum					
– Ausdehnungsgefäß	DN	20	20	20	20
– Sicherheitsventil	DN	15	15	20	20
Gasanschluss	R	½	½	¾	¾
Kondenswasseranschluss (Siphon)	Außen-Ø mm	19	19	19	19
Max. Kondenswassermenge ^{*2}	kg/h	3,1	4,0	5,6	7,6
Anschlusswerte bezogen auf die max. Belastung mit					
– Erdgas E	m ³ /h	2,7	3,6	5,0	6,7
– Erdgas LL	m ³ /h	3,2	4,1	5,8	7,8
Abgaskennwerte ^{*3}					
Temperatur (bei Rücklauftemp. 30 °C)					
– bei Nenn-Wärmeleistung	°C	55	55	55	55
– bei Teillast	°C	43	43	43	43
Temperatur (bei Rücklauftemp. 60 °C)	°C	75	75	75	75
Massenstrom (bei Erdgas)					
– bei Nenn-Wärmeleistung	kg/h	41	54	75	102
– bei Teillast	kg/h	14	18	25	34
Verfügbare Förderdruck am Abgasstutzen	Pa	100	100	100	100
	mbar	1	1	1	1
Norm-Nutzungsgrad bei T _v /T _R = 40/30 °C	%	bis 98 (H _s)/109 (H _i)			
Abgasanschuss	Ø mm	80	80	100	100
Zuluftanschuss	Ø mm	125	125	150	150

*1 Liegt der Gasanschlussdruck über dem max. zul. Gasanschlussdruck, muss ein separater Gasdruckregler der Kesselanlage vorgeschaltet werden.

*2 Angaben nach Arbeitsblatt ATV-DVWK-A 251 (Kondensate aus Brennwertkesseln).

*3 Rechenwerte zur Auslegung der Abgasanlage nach DIN EN 13384.

Abgastemperaturen als gemessene Bruttowerte bei 20 °C Verbrennungslufttemperatur.

Die Abgastemperatur bei Rücklauftemperatur von 30 °C ist maßgeblich zur Auslegung der Abgasanlage.

Technische Angaben (Fortsetzung)

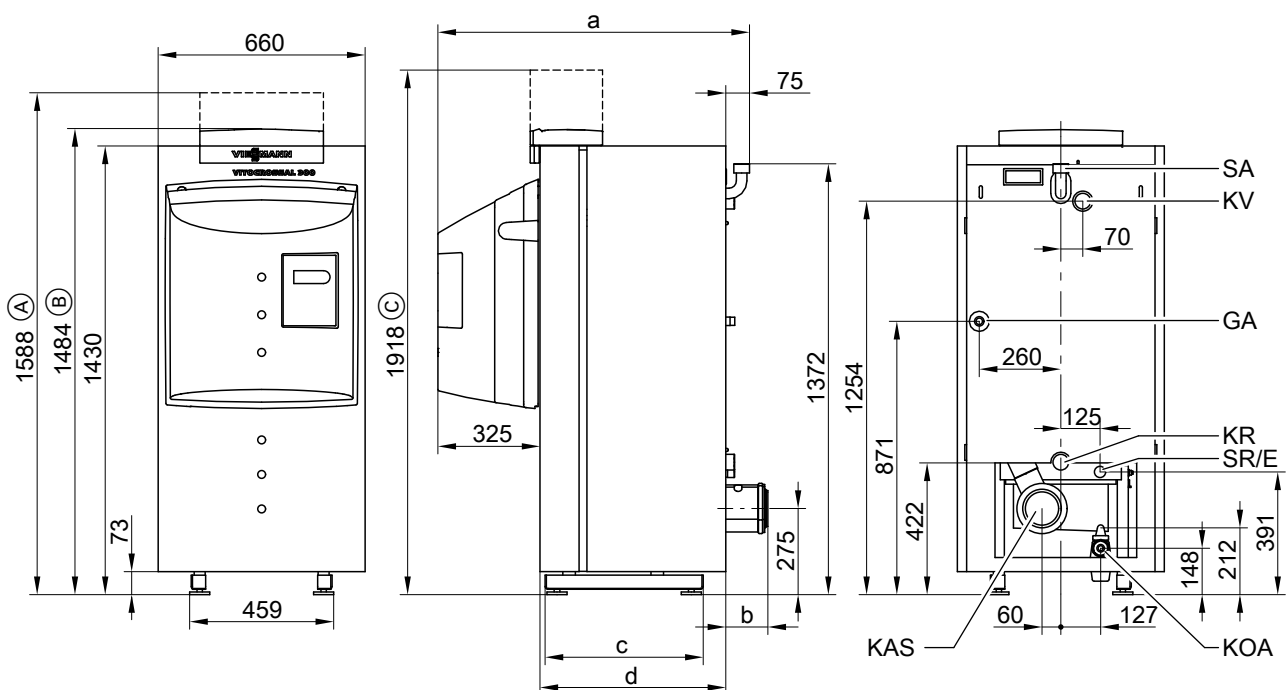

- Ⓐ Höhe mit Regelung in Bedienposition
- Ⓑ Höhe mit Vitotronic 200/300 (Typ KW1, KW2 und KW3),
Höhe mit Vitotronic 100 (Typ GC1): 1623 mm
- Ⓒ Höhe mit Regelung in Wartungsposition
- E Entleerung
- GA Gasanschluss
- KAS Kesselanschluss-Stück

- KOA Kondenswasserablauf
- KR Kesselrücklauf
- KV Kesselvorlauf
- SA Sicherheitsanschluss
(Sicherheitsventil und Entlüftung)
- SR Sicherheitsrücklauf
(Membran-Ausdehnungsgefäß)

Maßtabelle

Nenn-Wärmeleistung	kW	27 und 35	49 und 66
a	mm	836	992
b	mm	120	135
c	mm	348	504
d	mm	436	592

Technische Angaben (Fortsetzung)

Heizwasserseitiger Durchflusswiderstand

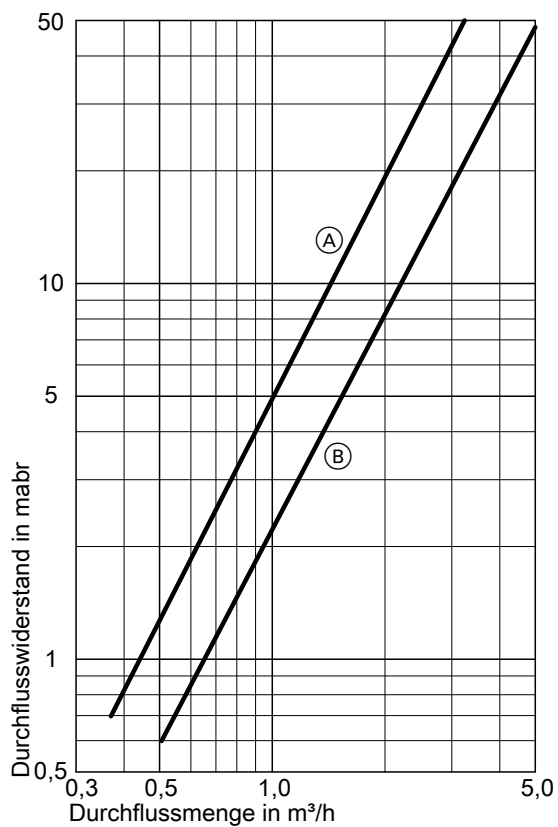

Der Vitocrossal 300 ist nur für Pumpenwarmwasser-Heizungen geeignet.

- Ⓐ Nenn-Wärmeleistung 27 und 35 kW
- Ⓑ Nenn-Wärmeleistung 49 und 66 kW

Nenn-Wärmeleistung (kW)	ΔT = 10 K		ΔT = 15 K		ΔT = 20 K	
	Förderstrom (m³/h)	Widerstand (mbar)	Förderstrom (m³/h)	Widerstand (mbar)	Förderstrom (m³/h)	Widerstand (mbar)
27	2,32	25,83	1,55	11,48	1,16	6,46
35	3,01	43,41	2,00	19,29	1,50	10,85
49	4,21	37,22	2,81	16,54	2,11	9,31
66	5,67	67,53	3,78	30,01	2,84	16,88

$$\Delta T = T_V - T_R$$

Mindestabstände

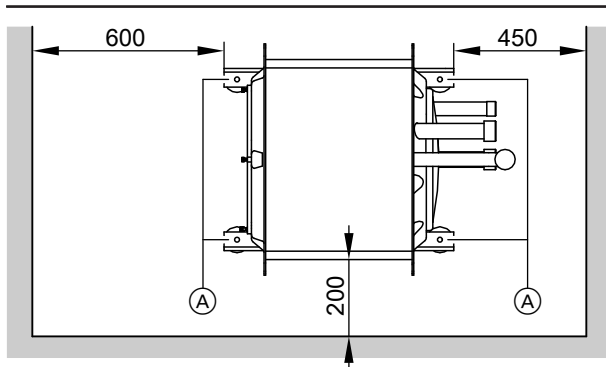

(Kesselkörper ohne Wärmedämmung)

Ⓐ Fußschiene

Bei raumluftabhängigem Betrieb muss der Aufstellraum eine Zuluftöffnung mit einem freien Querschnitt von min. 150 cm^2 bzw. $2 \times 75 \text{ cm}^2$ haben.
Zur einfachen Montage und Wartung sollten die angegebenen Maße eingehalten werden.



Technische Änderungen vorbehalten!

Viessmann Werke GmbH&Co KG
D-35107 Allendorf
Telefon: 06452 70-0
Telefax: 06452 70-2780
www.viessmann.de

5368 766



Gedruckt auf umweltfreundlichem,
chlorfrei gebleichtem Papier